

TÍPICO DE MONTAJE SUBTERRÁNEO

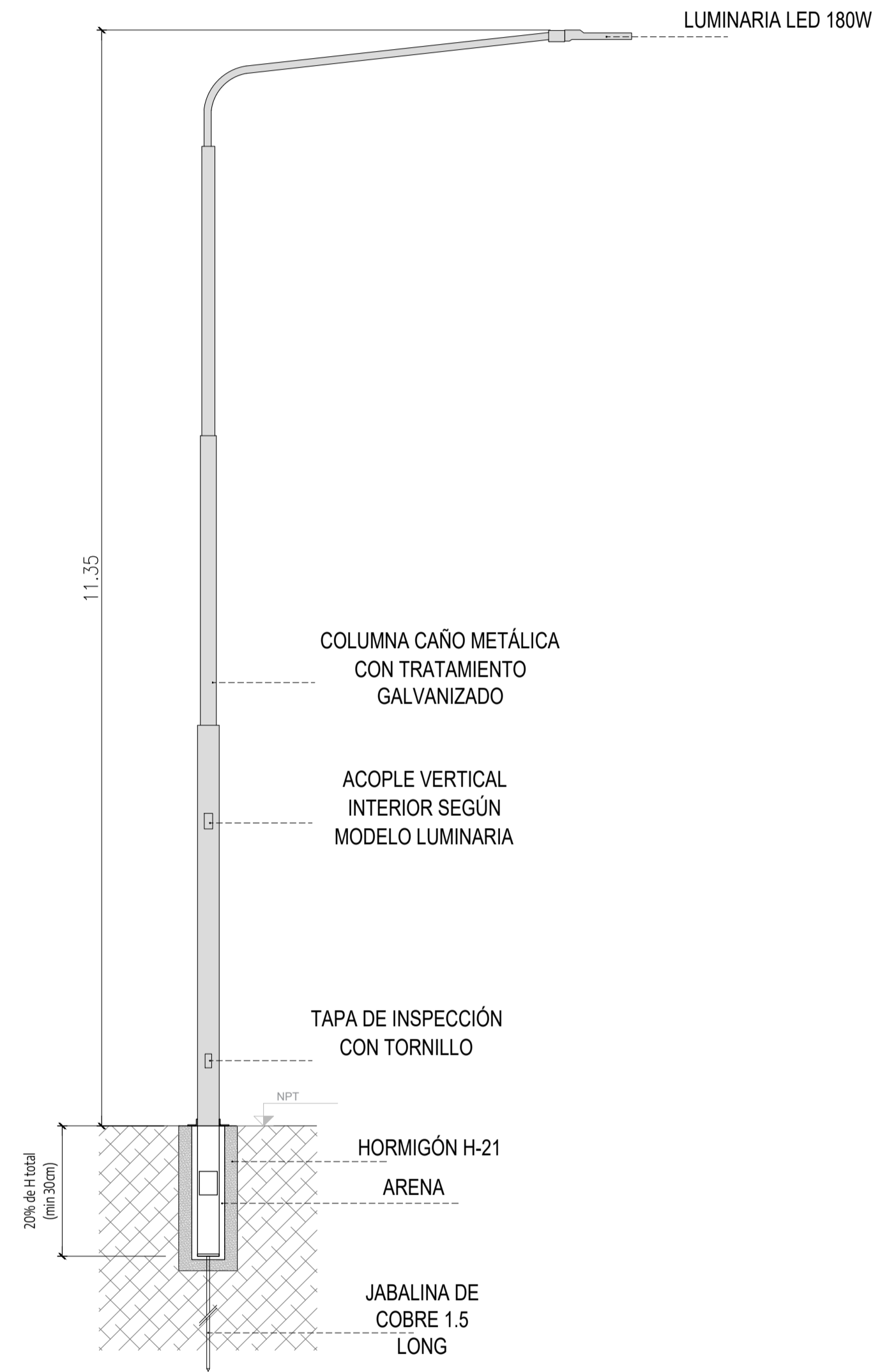

ACOMETIDA SUBTERRÁNEA ESTANDAR

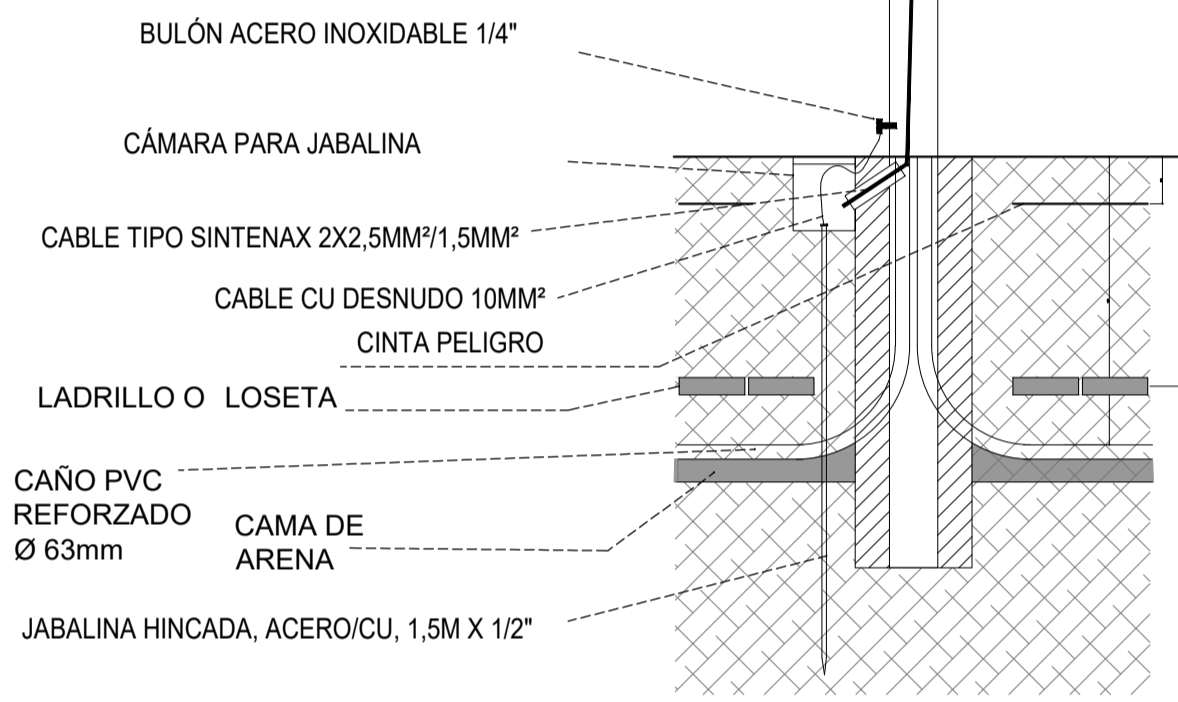

DETALLE CÁMARA

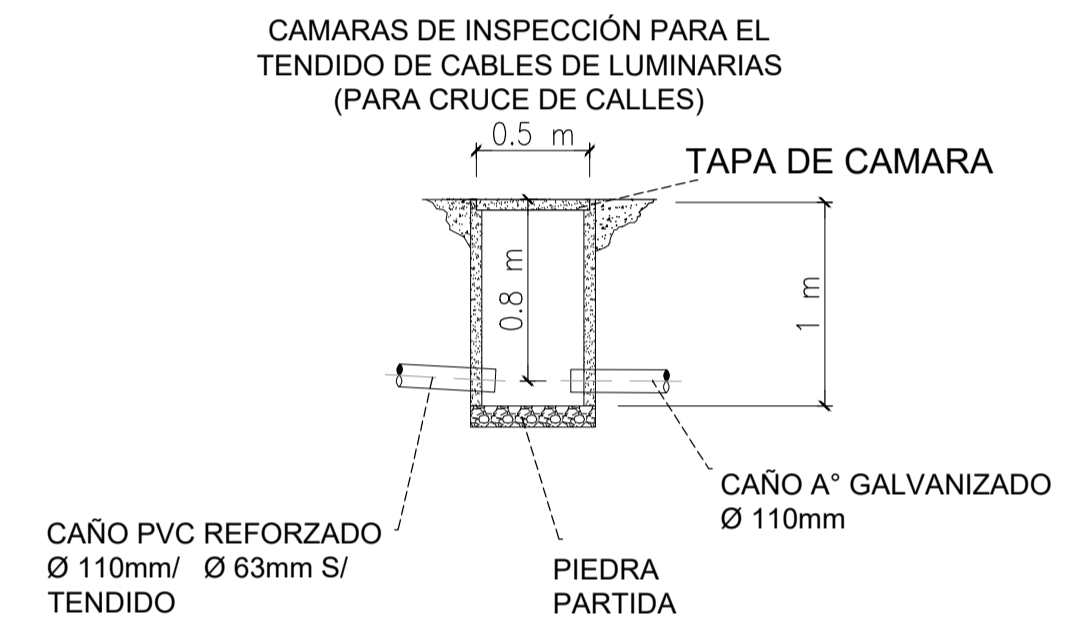

CORTE DEL TENDIDO DE CAÑEROS

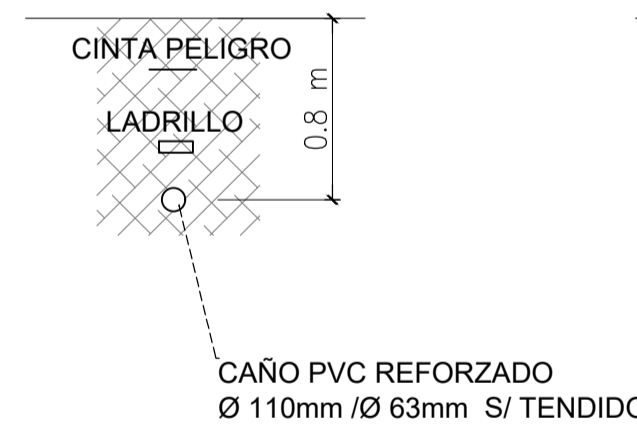

CORTE DEL TENDIDO DE CAÑEROS CRUCE DE CALLE

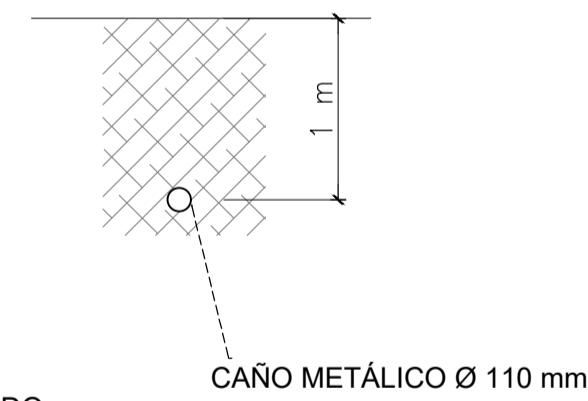

CORTE DEL TENDIDO DE DOS CAÑEROS DE DIFERENTE SECCIÓN POR ZANJEO ÚNICO

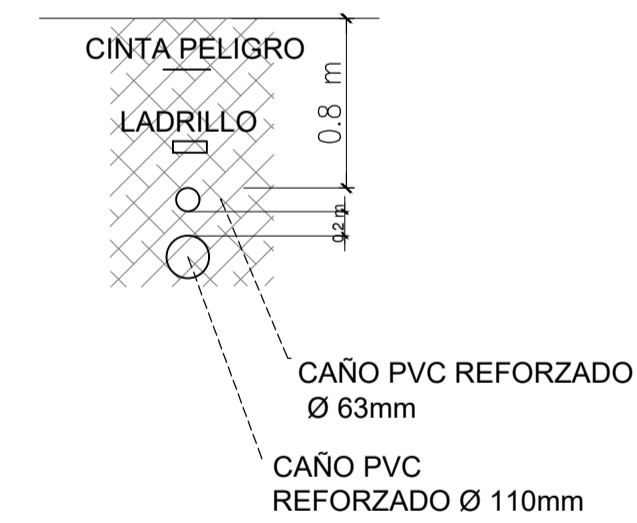

CORTE DEL TENDIDO DE DOS CAÑEROS DE IGUAL SECCIÓN POR ZANJEO ÚNICO

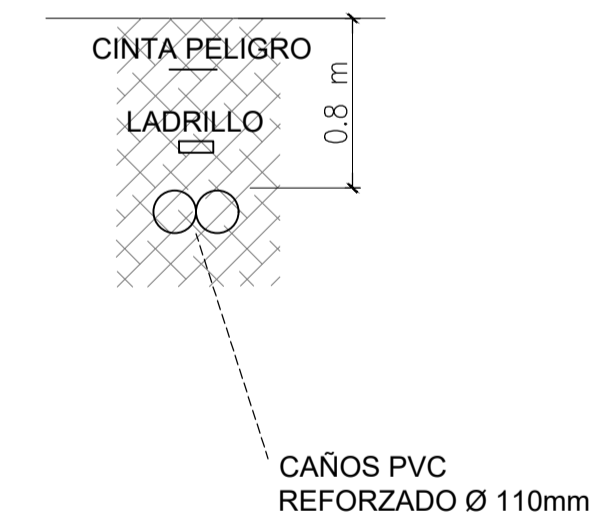

EL EMPALME ENTRE AMBOS CAÑEROS CON UNA DISTANCIA DE AL MENOS 1 m.

NOTAS	PROYECTO: ALUMBRADO PÚBLICO Y RECONSTRUCCIÓN DE RED PLUVIAL Y VEREDAS VILLA TRANQUILA CONTENIDO: TÍPICO DE MONTAJE SUBTERRÁNEO EXPEDIENTE EX-2024-32756192 -GDEBA-DEOPISU	CONTRATISTA: N° PLANO: A02 FECHA: 12.08.2024 ESC: 1:50 ARCHIVO: lumina_2.dwg

TÍPICO DE MONTAJE AÉREO

Montaje de columna brazo simple h=7.90 m
 brazo de 1.00 m. Lámpara 180 w led con fotocontrol
 Acometida aérea. Conexión con morceto portafusible

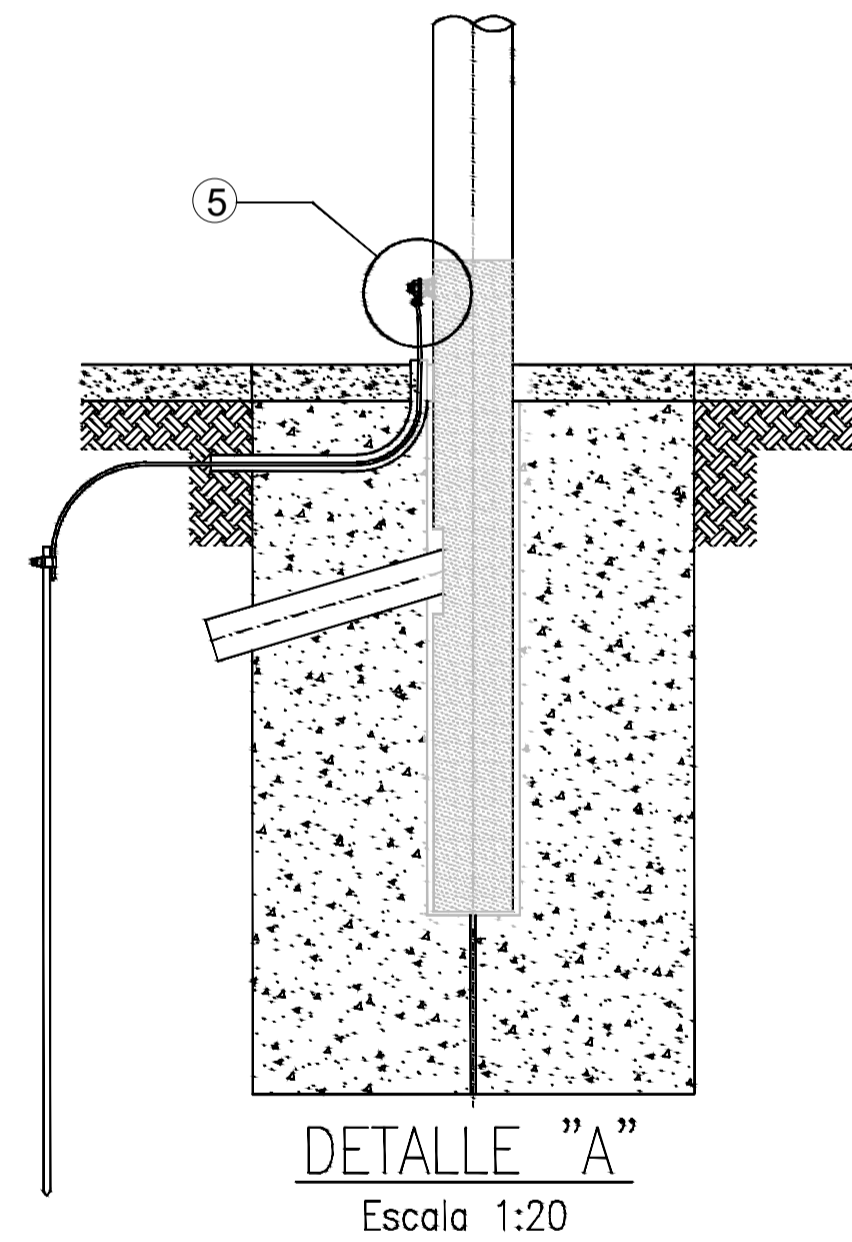
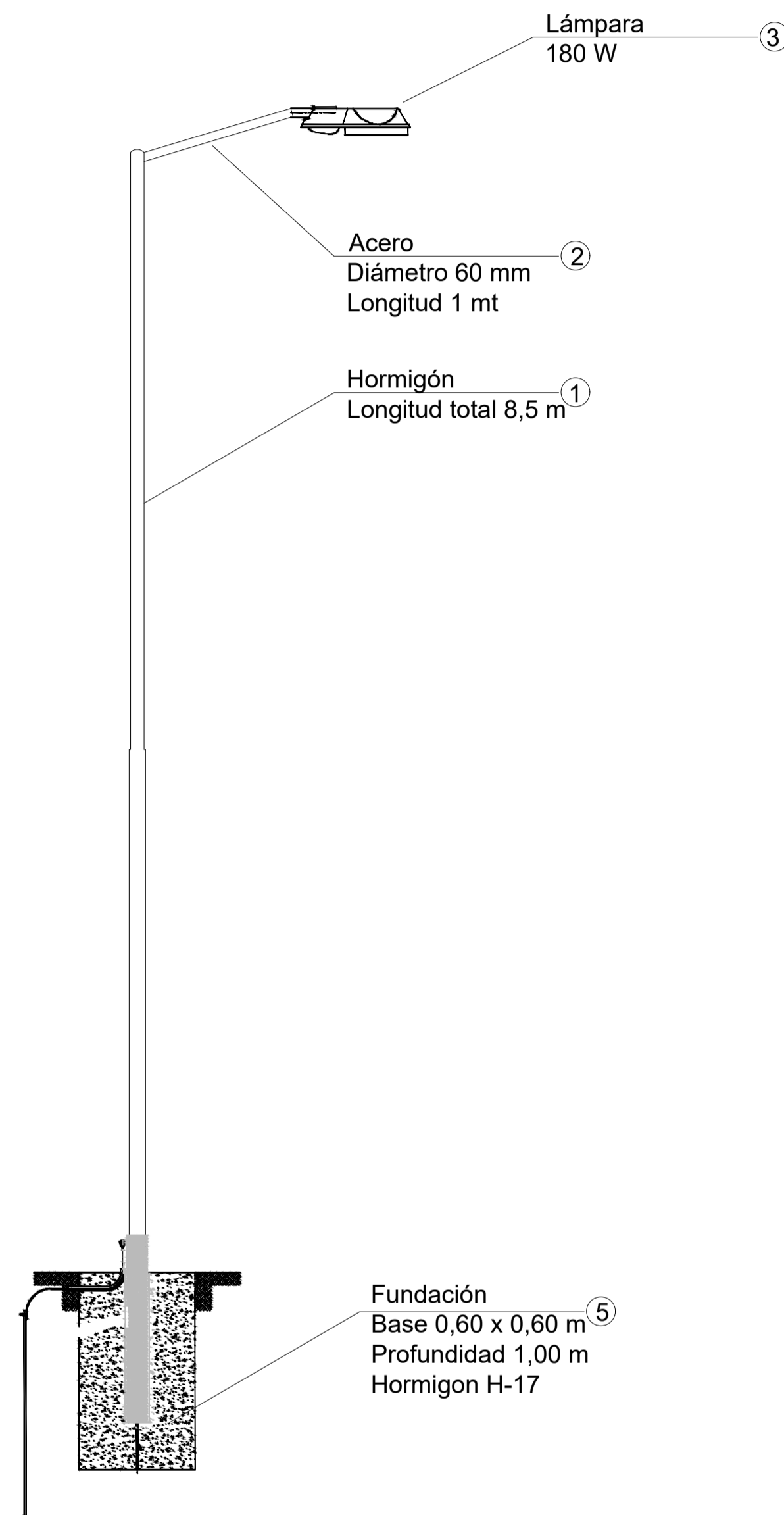

LISTA DE MATERIALES

ITEM	DESCRIPCIÓN
①	Columna hormigón 8,50 m de altura (total)
②	Brazo columna en acero de 60 mm de diámetro y 1,00m de longitud
③	Lámpara PHILCO 150 LED con fotocontrol
④	Puesta a tierra
⑤	Fundacion con hormigón H-17

Proyección de iluminación para luminaria de 180W a 7,5m de altura

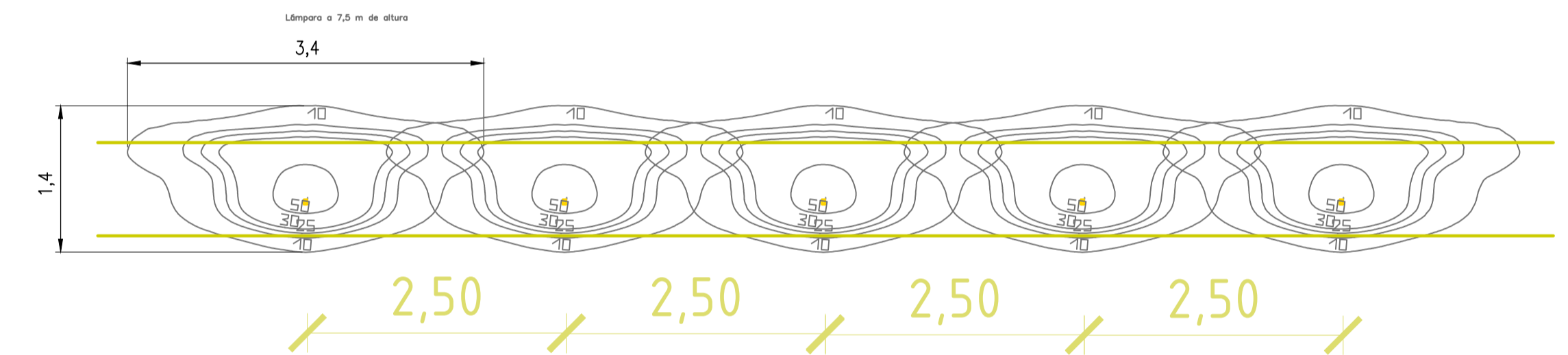

NOTAS	PROYECTO: ALUMBRADO PÚBLICO Y RECONSTRUCCIÓN DE RED PLUVIAL Y VEREDAS VILLA TRANQUILA CONTENIDO: TÍPICO DE MONTAJE AÉREO EXPEDIENTE EX-2024-32756192- -GDEBA-DEOPISU	CONTRATISTA: N° PLANO: A03 FECHA: 12.08.2024 ESC: 1:50 ARCHIVO: lumina_2.dwg

TÍPICO DE CONEXIÓN AÉREO

Vista frontal de vinculación a ramal, Neutro con doble morceto. Vinculaciones escalonadas separadas 100mm como mínimo

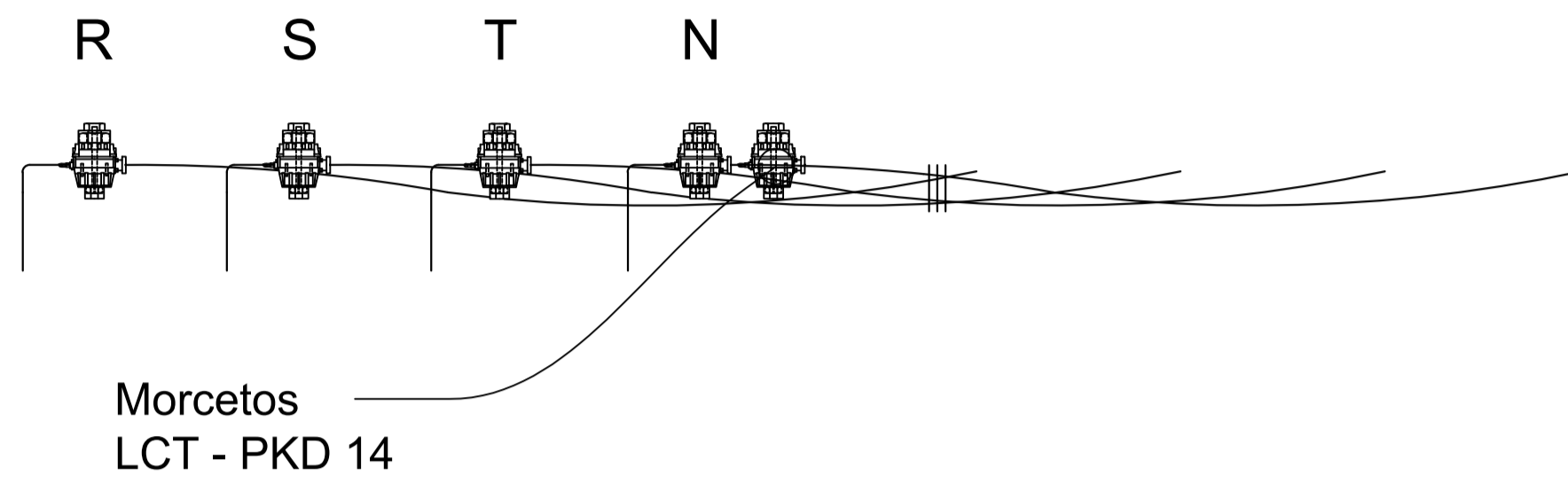

Vista superior de vinculación a ramal, neutro con doble morceto Vinculaciones escalonadas separadas 100mm como mínimo

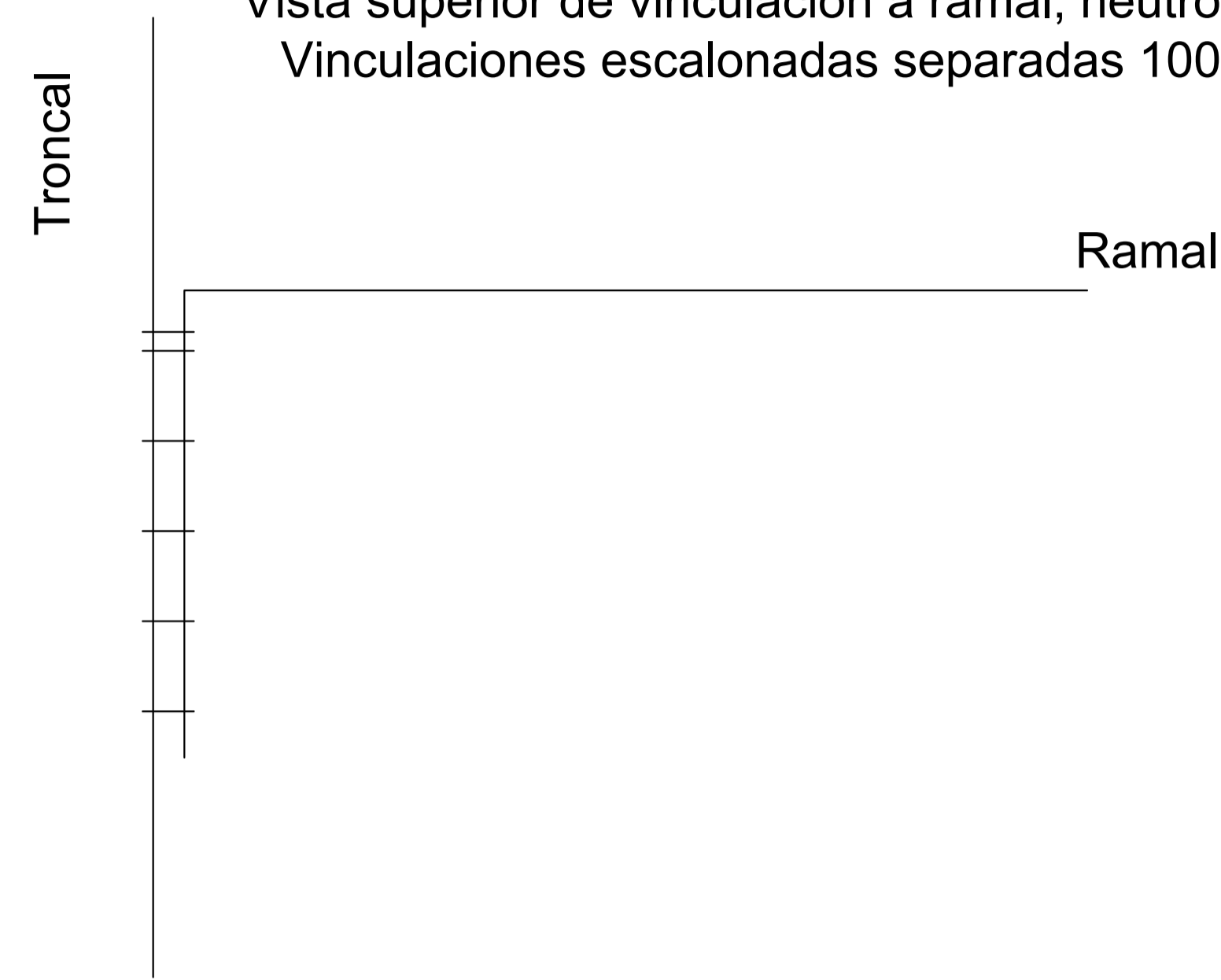

Vista frontal de conexión de luminaria

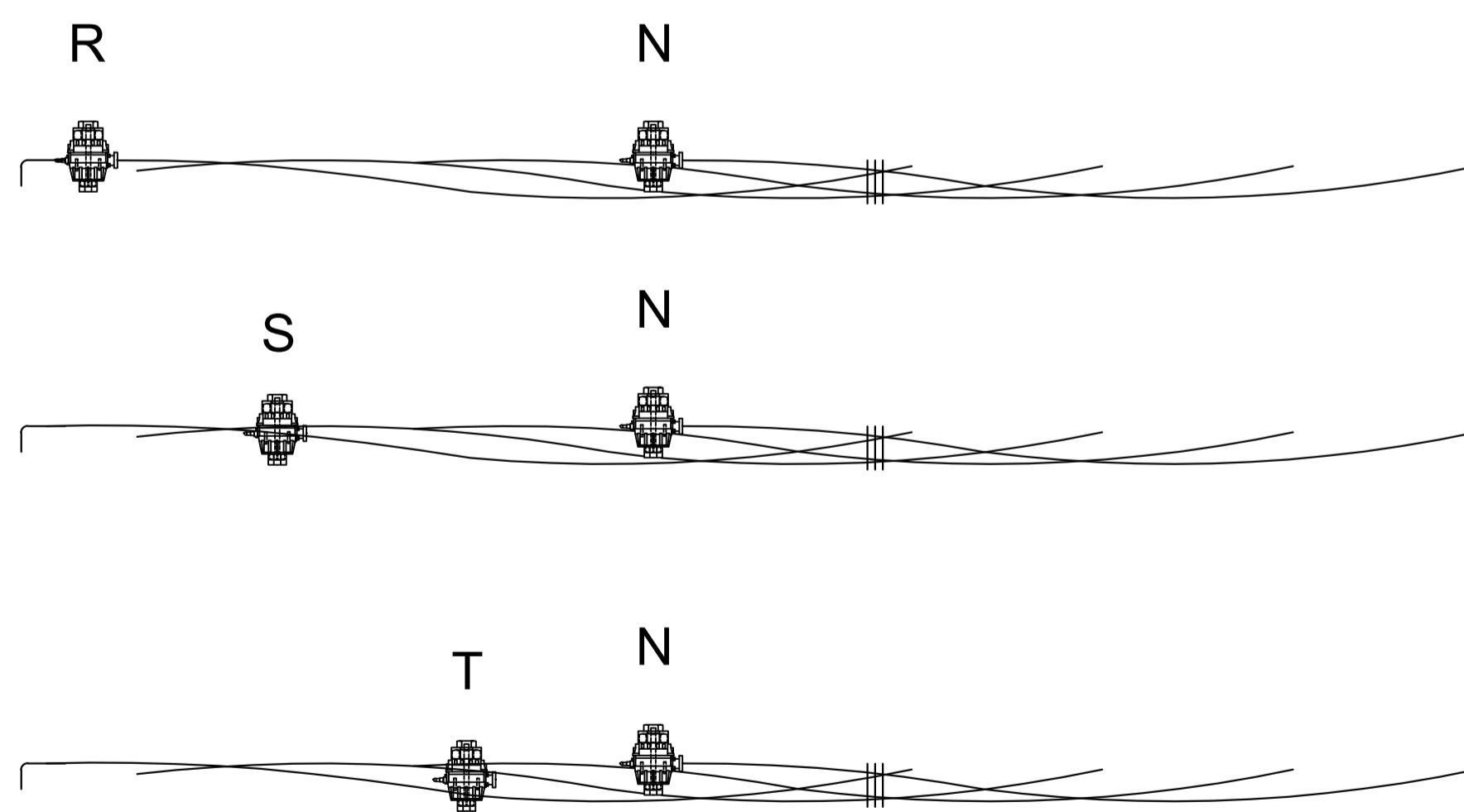

Vista frontal de conexión de luminaria

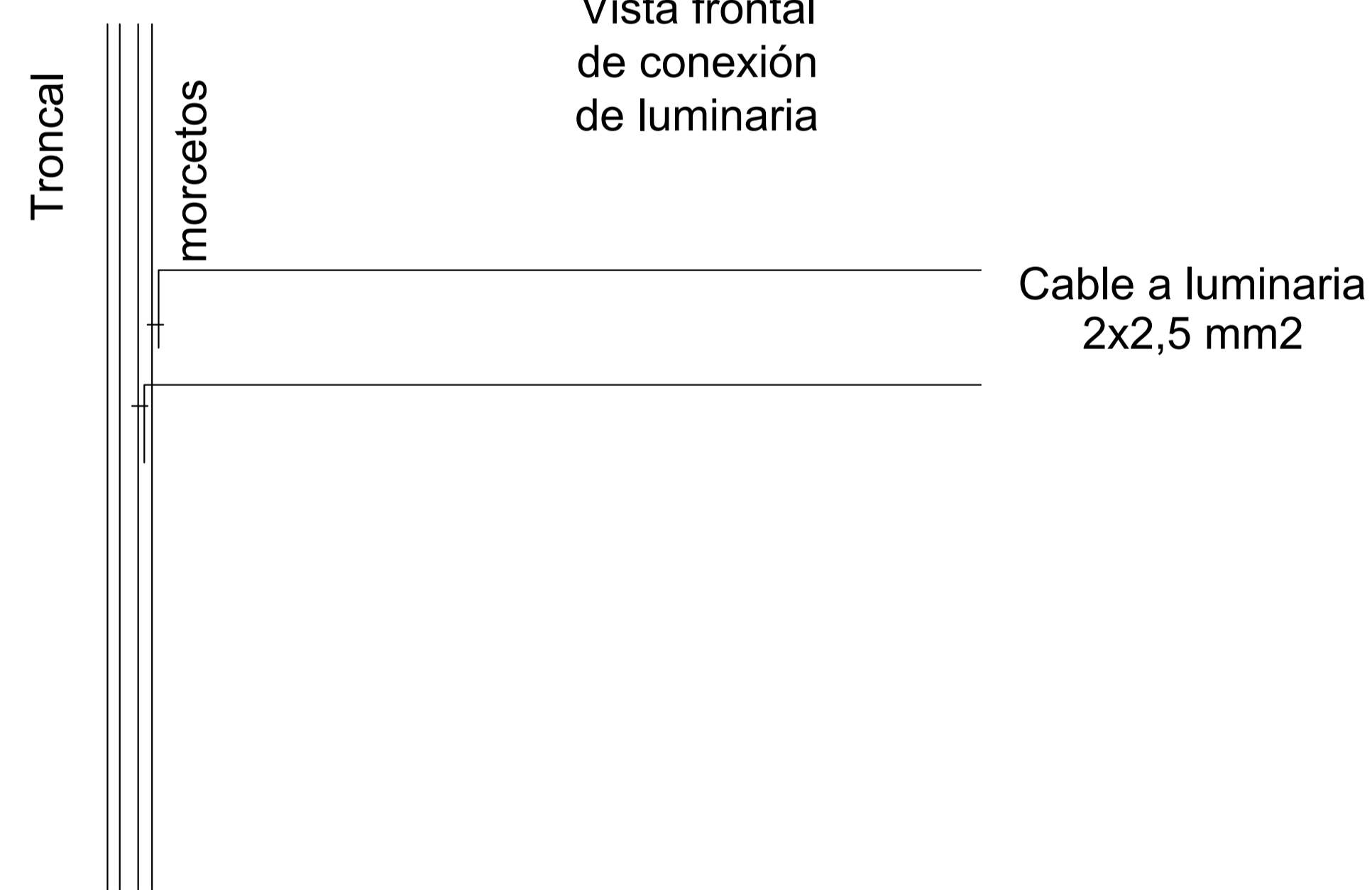

TÍPICO DE MONTAJE AÉREO

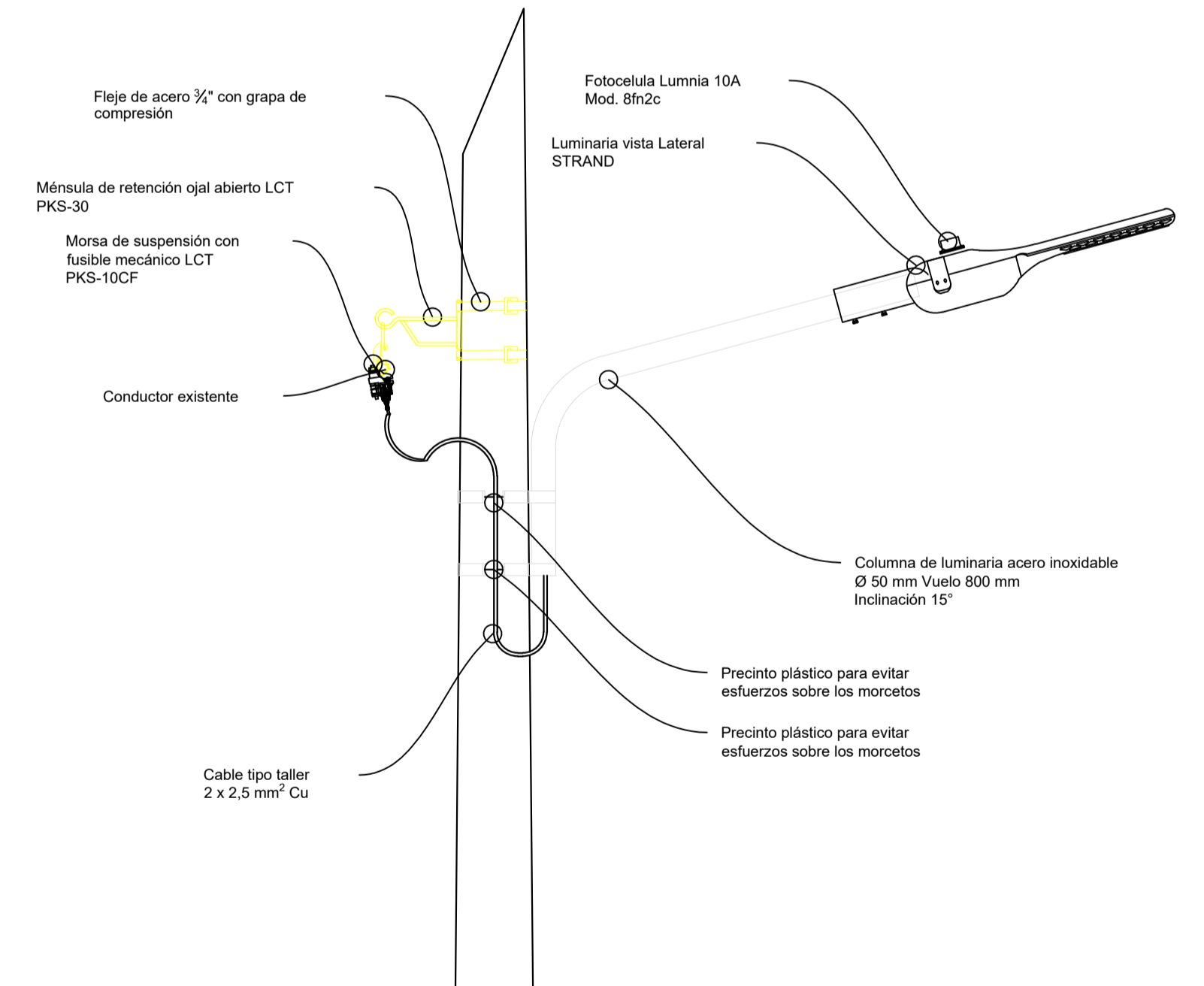
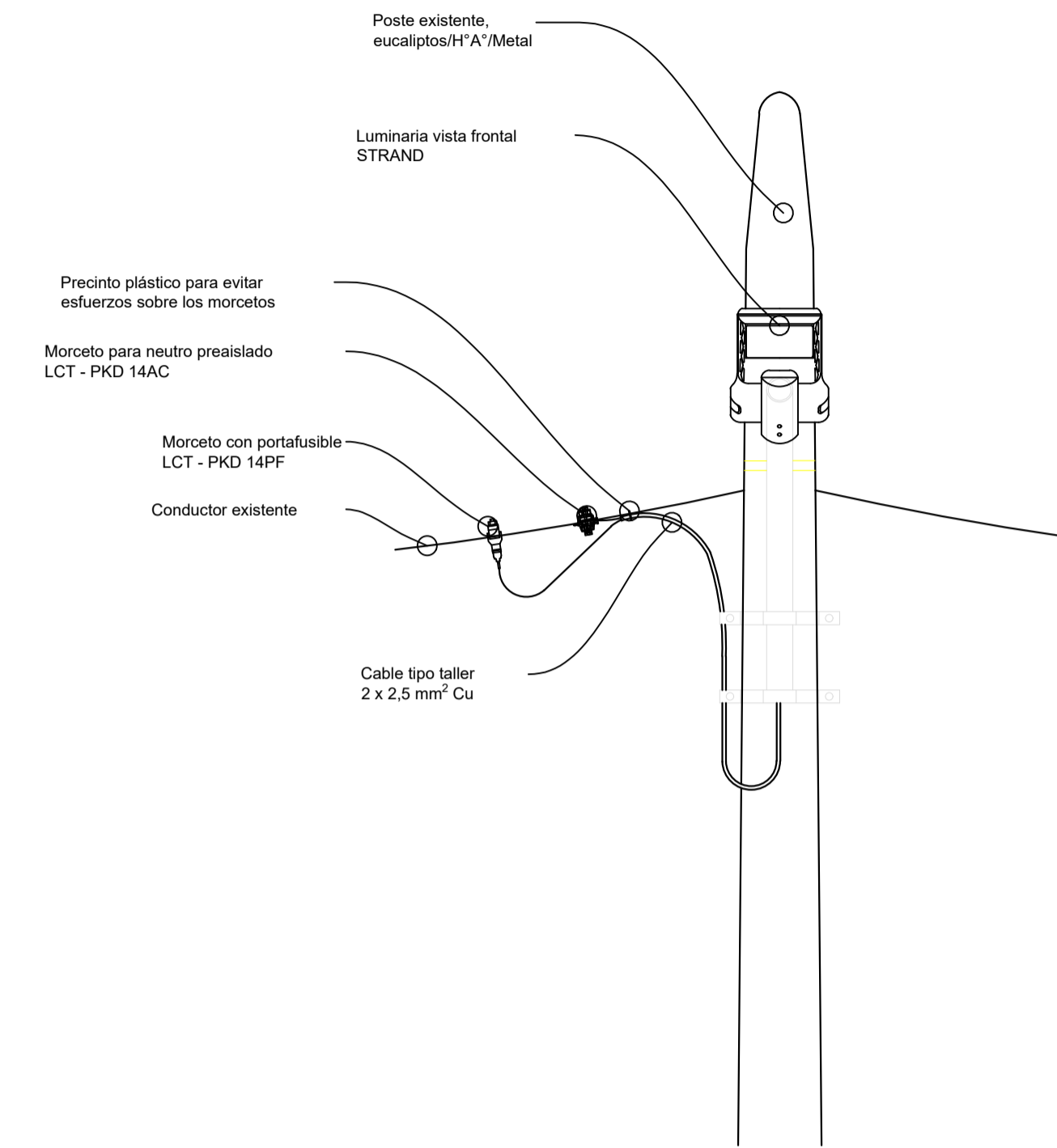

NOTAS		
	PROYECTO: ALUMBRADO PÚBLICO Y RECONSTRUCCIÓN DE RED PLUVIAL Y VEREDAS VILLA TRANQUILA CONTENIDO: TÍPICOS DE CONEXIÓN Y MONTAJE AÉREO	CONTRATISTA: N° PLANO: A04
	EXPEDIENTE EX-2024-32756192 -GDEBA-DEOPISU	FECHA: 12.08.2024
	ESC: 1:75 ARCHIVO: lumina_2.dwg	

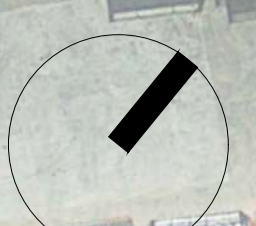

RECONDICIONAMIENTO
URBANO EN PREDIO LEVER



NOTAS TODAS LAS MEDIDAS DEBERÁN SER VERIFICADAS EN OBRA.			PROYECTO: ALIBRADO PÚBLICO Y RECONSTRUCCIÓN DE RED PLUVIAL Y VEREDAS VILLA TRANQUILA	CONTRATISTA:
			CONTENIDO: IMPLANTACION	N° PLANO: 00
			EXPEDIENTE EX-2024-3276193-GOBA-DEOPBU	FECHA: MAYO 2024
N° REV.	MODIFICACIONES TEMA	FECHA	RESP. DE PUESTO DIR. PROVINCIAL DIRECTOR DIRECTOR	ESC: 1:500 ARCHIVO: a - planos - lever.dwg

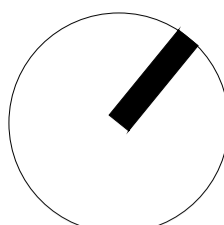

NOTAS: TODAS LAS MEDIDAS DEBERÁN SER VERIFICADAS EN OBRA.		PROYECTO: ALUMBRADO PÚBLICO Y RECONSTRUCCIÓN DE RED PLUVIAL Y VEREDAS VILLA TRANQUILA		N° PLANO: B 01	
		CONTENIDO: SITUACIÓN ACTUAL		FECHA: MAYO 2024	
		EXPEDIENTE EX-2024-32756192 -GDEBA-DEOPIUS		ESC: 1:250	
N° REV.	MODIFICACIONES TEMA	FECHA	REVISOR DIR. PROVINCIAL	ARCHIVO: planos - lever.dwg	

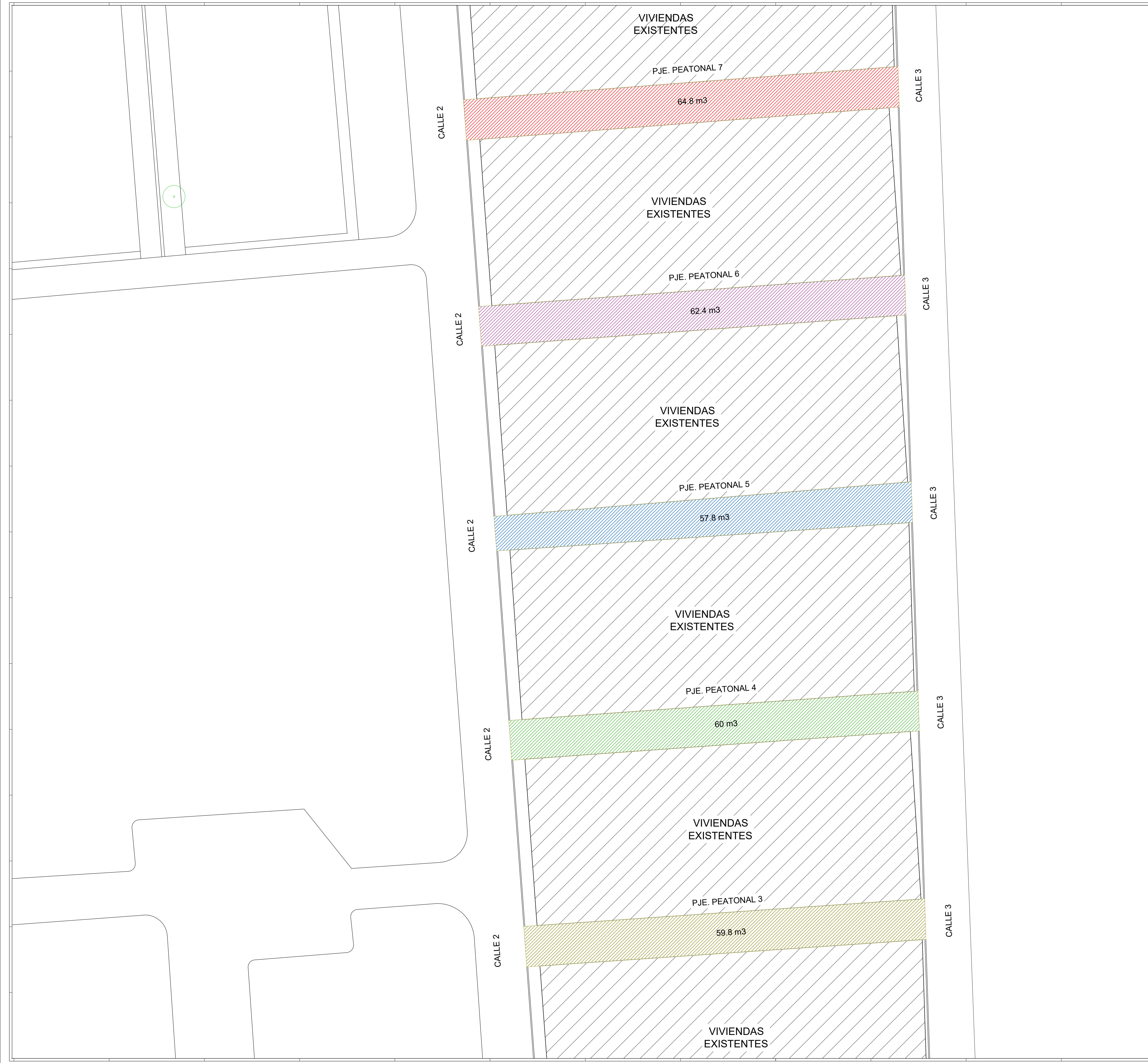
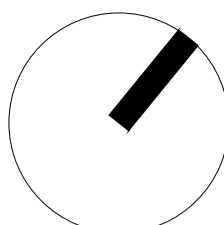

REFERENCIA: ■ Mov. de suelos Pasaje 7 ■ Mov. de suelos Pasaje 5 ■ Mov. de suelos Pasaje 3
■ Mov. de suelos Pasaje 6 ■ Mov. de suelos Pasaje 4

		PROYECTO: Alumbrado público y reconstrucción de red pluvial y veredas. Villa Tranquila	CONTRATISTA:
		CONTENIDO: PLANO DE MOVIMIENTO DE SUELOS Y NIVELACION	N° PLANO: B011
NOTAS: TODAS LAS MEDIDAS DEBERÁN SER VERIFICADAS EN OBRA.		EXPEDIENTE: EX-2024-30756192- -GDEBA-DEOPISU	FECHA: AGOSTO 2024
N° REV.	MODIFICACIONES TEMA	FECHA	ESC: 1:250
		RESERVA DE DISEÑO DISEÑADOR DIRECTOR	ARCHIVO: planos - sever.dwg

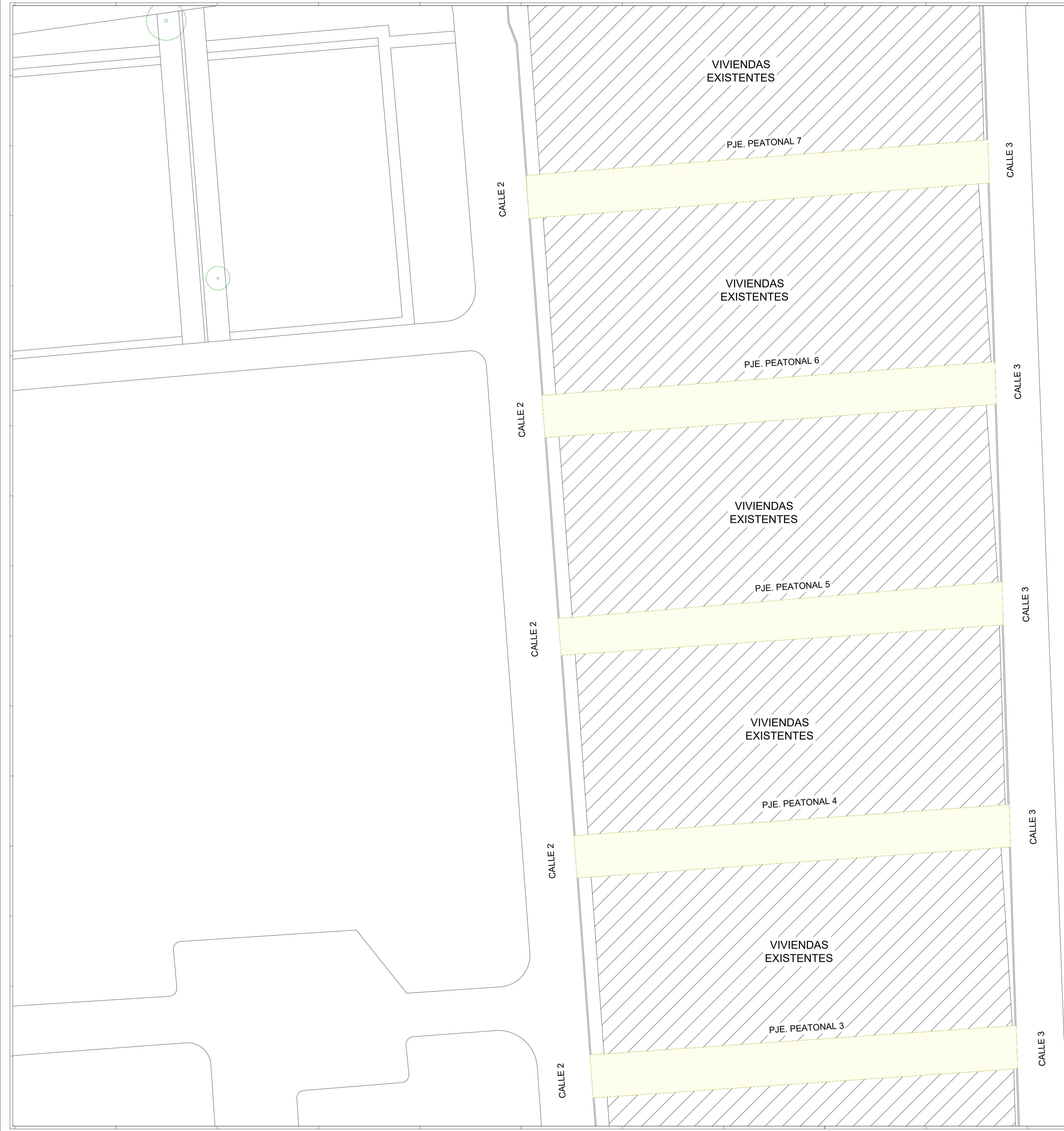
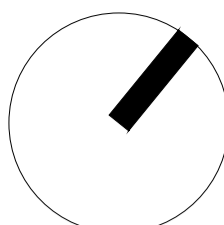

REFERENCIA:  Demolición de veredas existentes



NOTAS: TODAS LAS MEDIDAS DEBERÁN SER VERIFICADAS EN OBRA.		PROYECTO: ALUMBRADO PÚBLICO Y RECONSTRUCCIÓN DE RED PLUVIAL Y VEREDAS. VILLA TRANQUILA	N° PLANO: B 02
		CONTENIDO: PLANO DE DEMOLICIONES	FECHA: MAYO 2024
		EXPEDIENTE EX-2024-32756192 - GDEBA-DEOPISU	ESC: 1:250
N° REV.	MODIFICACIONES TEMA	FECHA	ARCHIVO: a - planos - never.dwg

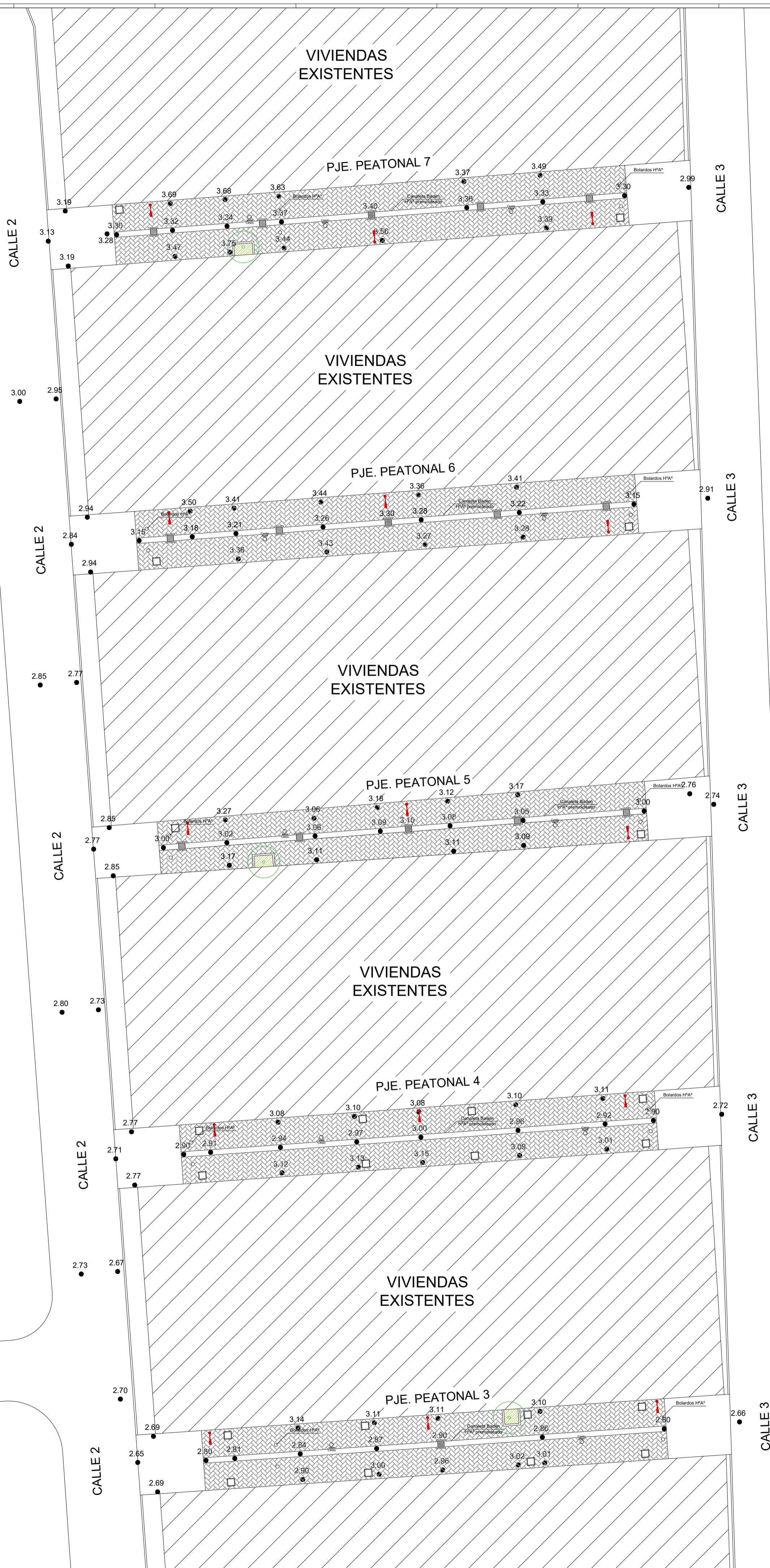
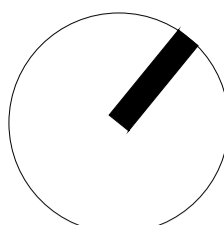

		PROYECTO: ALUMBRADO PUBLICO Y RECONSTRUCCION DE RED PLUVIAL Y VEREDAS VILLA TRANQUILA
		CONTENIDO: N° PLANO B 03
NOTAS: TODAS LAS MEDIDAS DEBERAN SER VERIFICADAS EN OBRA.		EXPEDIENTE: EX-2024-32756192 -GDEBA-DEOPISU
MODIFICACIONES: N° REV. TEMAS FECHA		FECHA: MAYO 2024
		ESC: 1:250
		ARCHIVO: planos - nivel.dwg

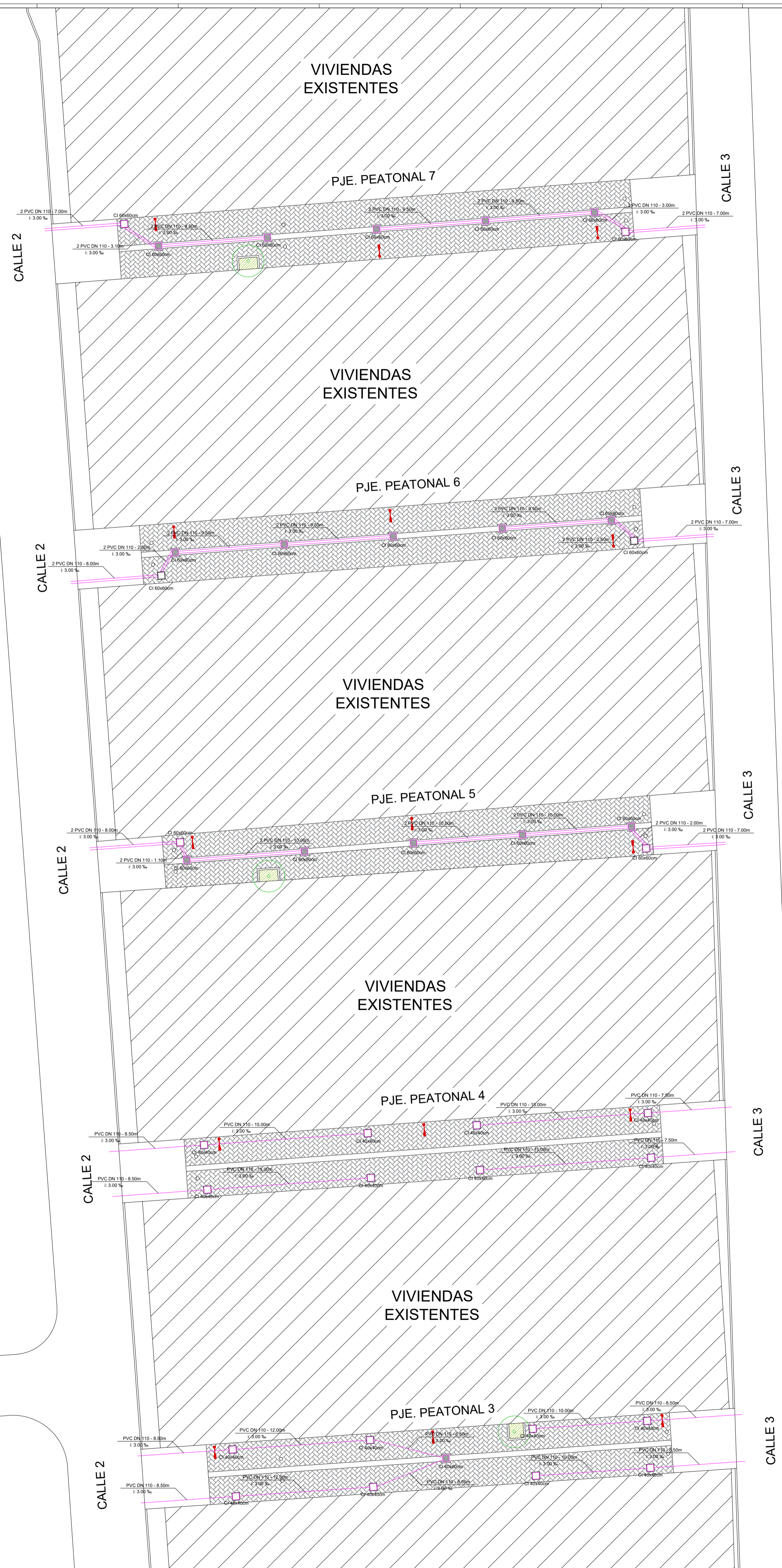
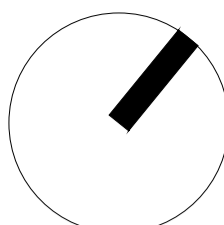

NOTAS: TODAS LAS MEDIDAS DEBERÁN SER VERIFICADAS EN OBRA.	PROYECTO: ALUMBRADO PUBLICO Y RECONSTRUCCION DE RED PLUVIAL Y VEREDAS VILLA TRANQUILA CONTENIDO: RED PLUVIAL EXPEDIENTE EX-2024-32756192 -GDEBA-DEOPIU
	N° PLANO: B 04
	FECHA: MAYO 2024
	ESC: 1:250
	ARCHIVO: p - planos - lever.dwg

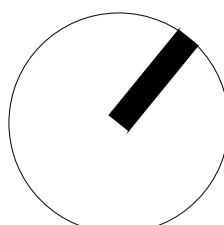

NOTAS: TODAS LAS MEDIDAS DEBERÁN SER VERIFICADAS EN OBRA.	PROYECTO: ALUMBRADO PÚBLICO Y RECONSTRUCCIÓN DE RED PLUVIAL Y VEREDAS VILLA TRANQUILA CON TENIDO: INSTALACIONES ELÉCTRICAS EXPEDIENTE EX-2024-32756192 -GDEBA-DEOPISU	N° PLANO: B 04 FECHA: MAYO 2024
N° REV. MODIFICACIONES TEMA FECHA	ESC: 1:250 ARCHIVO: planos - never.dwg	

DETALLE SOLADO ARTICULADO
PLANTA

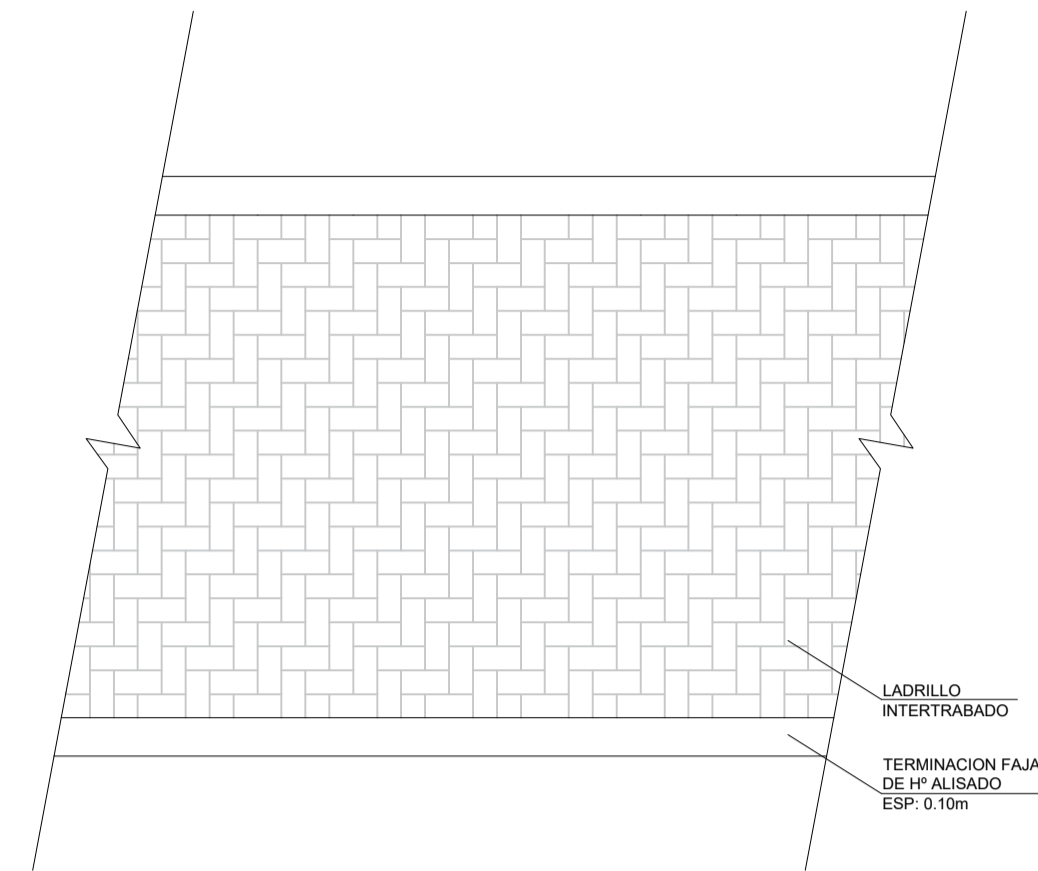

DETALLE VEREDA DE HºAº ALISADO
PLANTA

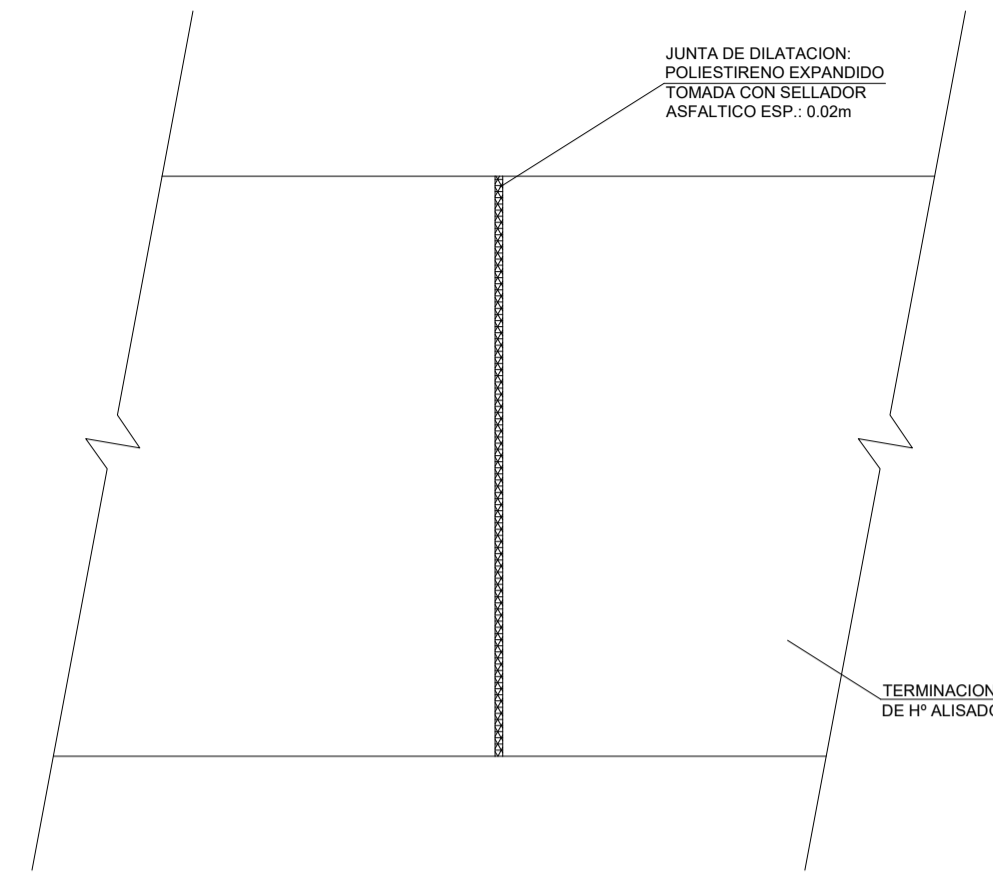

DETALLE LUMINARIAS

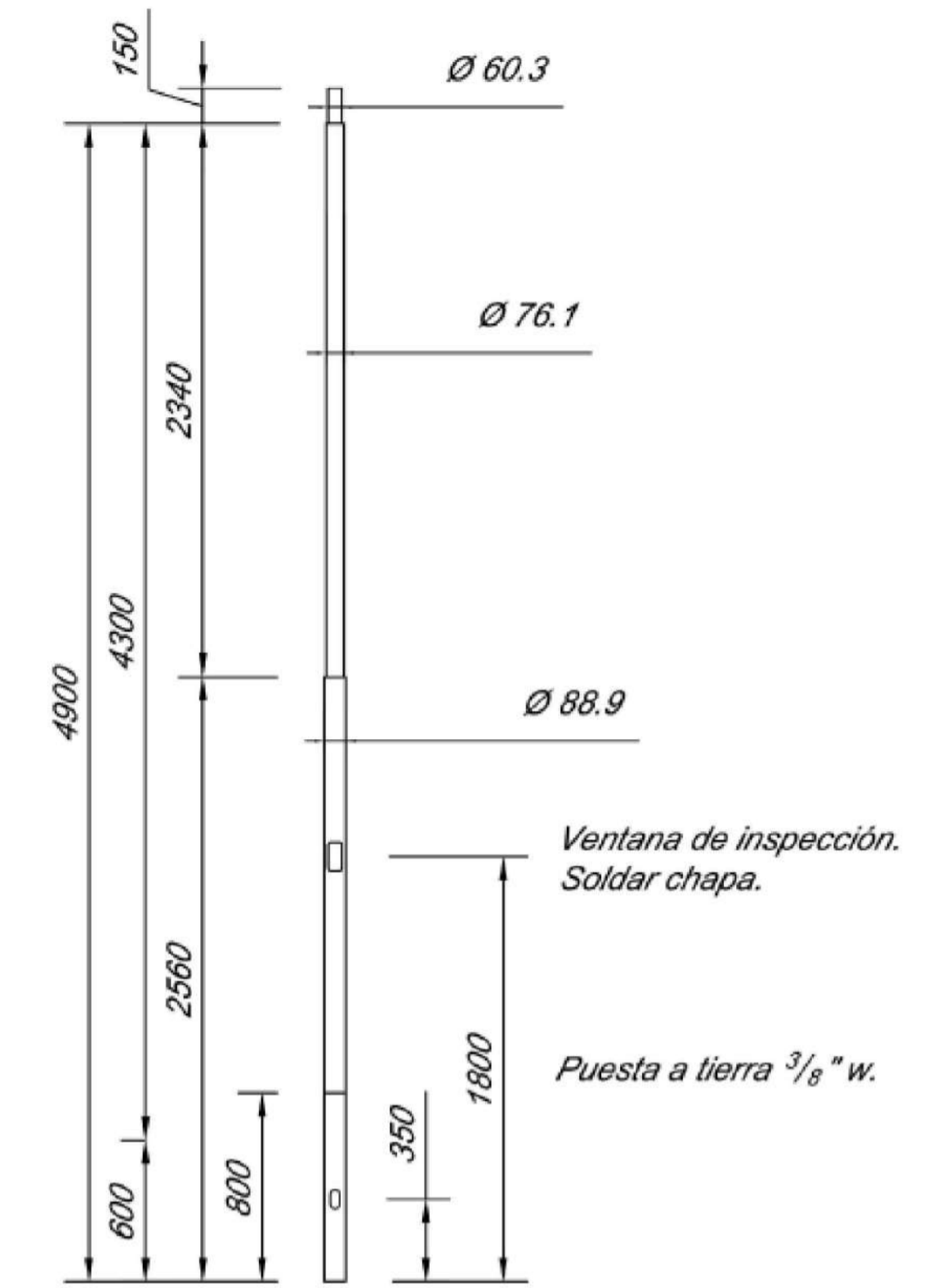

CORTE

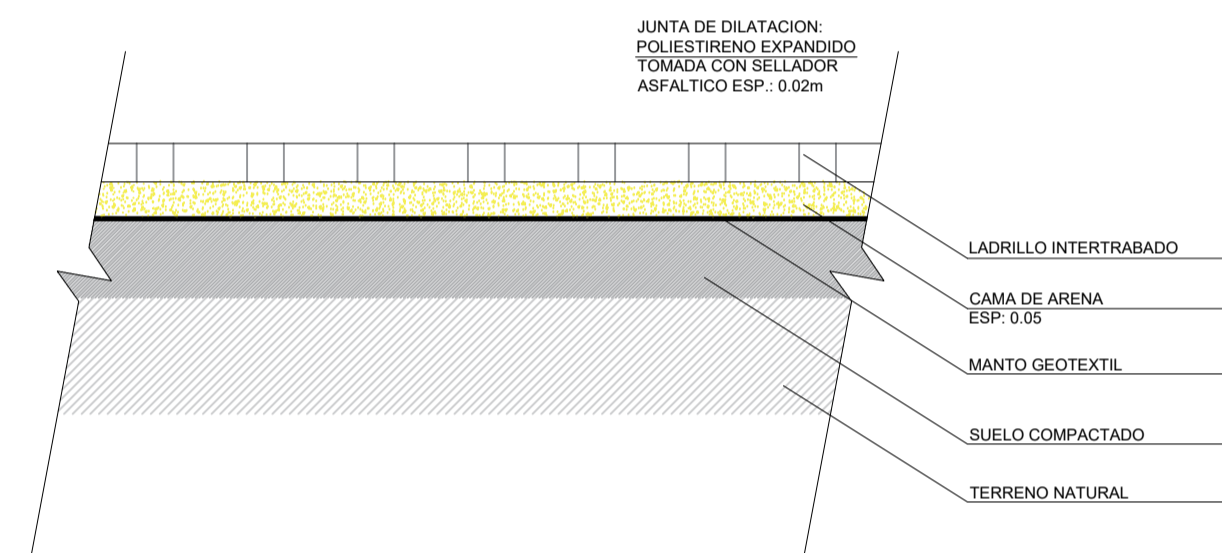

CORTE

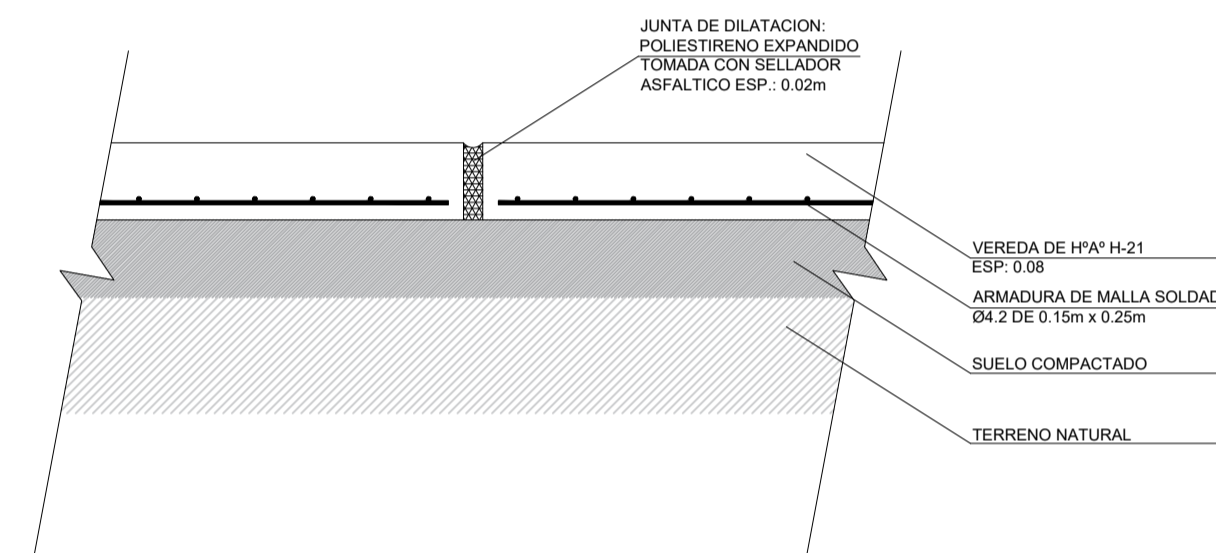

STRAND SX 200

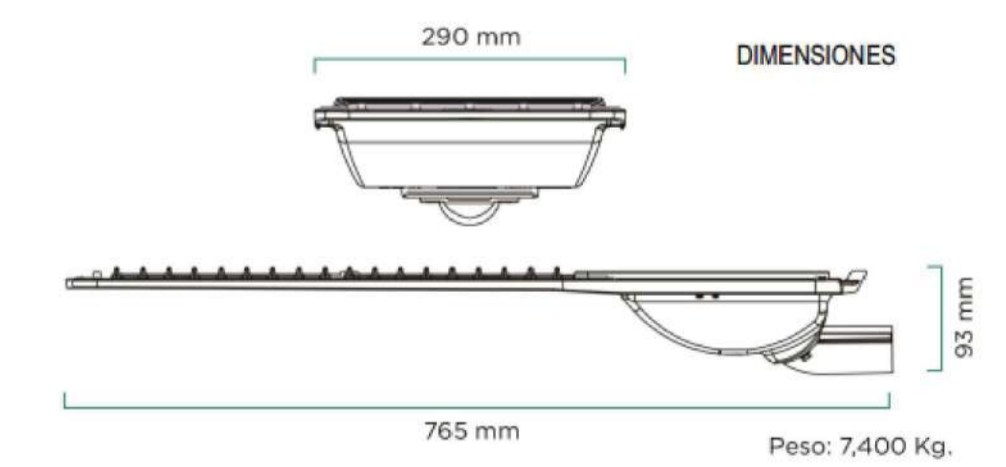
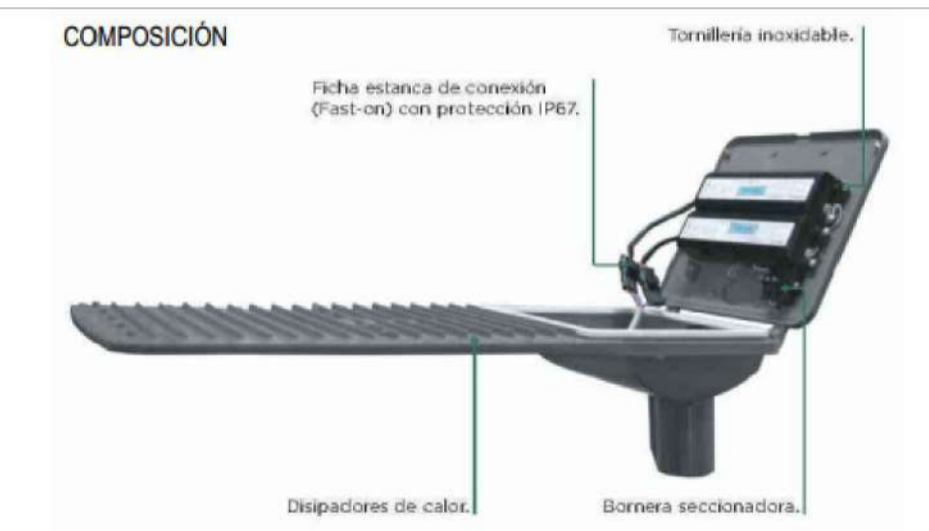

DETALLE BOLARDO

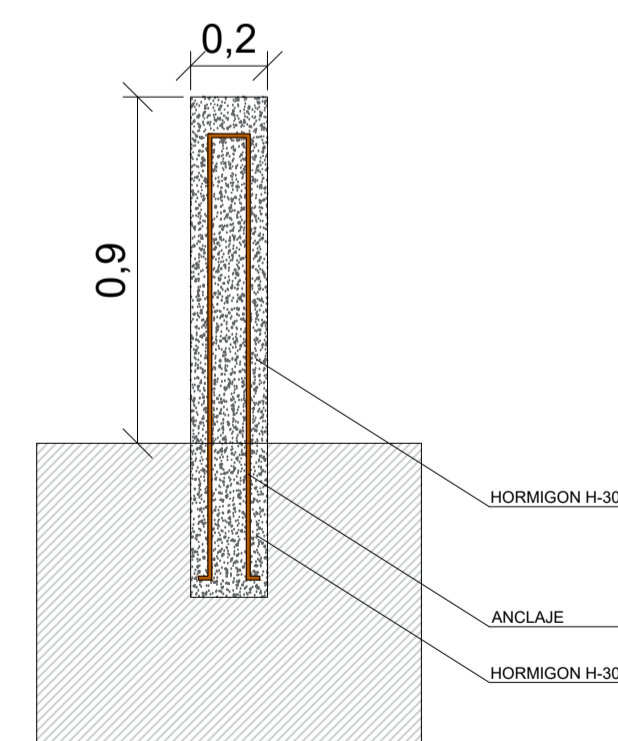

NOTAS: TODAS LAS MEDIDAS DEBERÁN SER VERIFICADAS EN OBRA.	PROYECTO: ALUMBRADO PUBLICO Y RECONSTRUCCION DE RED PLUVIAL Y VEREDAS VILLA TRANQUILA CONTENIDO: DETALLE EQUIPAMIENTO Y SOLADO EXPEDIENTE EX-2024-32756192- -GDEBA-DEOPIUSU	N° PLANO B 05 FECHA: JULIO 2024 ESC: 1:100 ARCHIVO: sewer - detalles.dwg
N° REV. MODIFICACIONES TEMA FECHA	PROYECTO: ALUMBRADO PUBLICO Y RECONSTRUCCION DE RED PLUVIAL Y VEREDAS VILLA TRANQUILA CONTENIDO: DETALLE EQUIPAMIENTO Y SOLADO EXPEDIENTE EX-2024-32756192- -GDEBA-DEOPIUSU	N° PLANO B 05 FECHA: JULIO 2024 ESC: 1:100 ARCHIVO: sewer - detalles.dwg



GOBIERNO DE LA PROVINCIA DE BUENOS AIRES
2024 - Año del 75° Aniversario de la gratuidad universitaria en la República Argentina

Hoja Adicional de Firmas
Plano Importado

Número:

Referencia: Documentación gráfica

El documento fue importado por el sistema GEDO con un total de 12 pagina/s.